



INVITAȚIE

UNIVERSITATEA „DUNĂREA DE JOS” DIN GALAȚI	
Nr. înregistrare	21186
Data intrare/leșite	30.08.2017

Prin prezenta vă aducem la cunoștință că Universitatea “Dunărea de Jos” din Galați este interesată să achiziționeze “**Servicii de control nedistructiv radiografic 100 % (5 probe sudate) și control distructiv (prelevare, realizare și încercare mecanica a 75 epruvete)**” și vă invită să depuneți ofertă tehnică și financiară, având în vedere următoarele:

1. Denumirea autorității contractante: Universitatea “Dunărea de Jos” din Galați
Cod de identificare: 3127522
Adresa: Str. Domnească Nr. 47, Galați, România
Telefon: 0236419177
Fax: 0236419177
2. Denumire invitație: “**Servicii de control nedistructiv radiografic 100 % (5 probe sudate) și control distructiv (prelevare, realizare și încercare mecanica a 75 epruvete)**”.
3. Modalitatea de desfășurare: achiziție directă, conform articol 43, alin.3 din HG 395/2016.
4. Pentru depunerea ofertei se vor completa formularele atașate.
5. Împărțirea pe loturi:nu
6. Valoarea totală estimată fără TVA este 3271 lei .
7. Criteriu de atribuire: prețul cel mai scăzut.
8. Cod CPV: 73111000-3
9. Tip contract: prestare de servicii.
10. Obiectul contractului: “**Servicii de control nedistructiv radiografic 100 % (5 probe sudate) și control distructiv (prelevare, realizare și încercare mecanica a 75 epruvete)**”.
11. Data limită de depunere a ofertelor: ..05.09.2017, ora 14⁰⁰.....
12. Adresa la care se transmit ofertele: Universitatea “Dunărea de Jos” din Galați, Str. Domnească Nr. 47, Galați, România, cod poștal 800008, Registratură sau adresa de e-mail mariana.iliuta@ugal.ro
13. Limba de redactare a ofertei: Română
14. Tip de finanțare și modalitate de plată: Plata se face cu OP în termen de 30 de zile după prestarea serviciilor, din venituri Școală doctorală, în contul furnizorului deschis la Trezoreria statului.
15. Moneda în care se transmite oferta de preț: lei

16. Modul de obținere a documentației: atașat invitației.
17. Persoana de contact: Mariana Iliuță, tel. 0336130115, e-mail: mariana.iliuta@ugal.ro
18. În eventualitatea în care oferta dumneavoastră corespunde din punct de vedere al solicitărilor din caietul de sarcini, se încadrează în valoarea estimată precizată în invitație și este clasată pe primul loc, achiziția se va finaliza prin cumpărare directă.
19. Vă rugăm să confirmați primirea prezentei invitații, la numărul de fax 0236419177 sau la adresa de e-mail: mariana.iliuta@ugal.ro.

Rector,
Prof. Univ. Dr. Ing. ~~Julian Gabriel Birsan~~

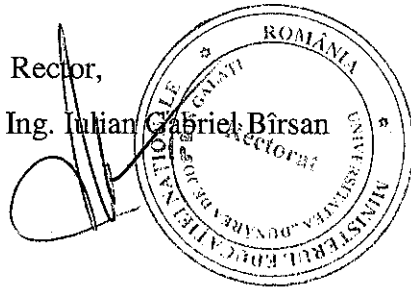

Director General al Direcției Generale
Economice, Investiții și Relații Internaționale

Ing. Cezar BICHESCU

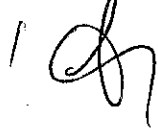

Director al Direcției achiziții și investiții,

Ec. Marian DĂNĂILĂ



Întocmit,

Ing. Mariana ILIUȚĂ





Aprobat,
Rector
Prof. dr. ing. Iulian Gabriel Birsan

CAIET DE SARCINI

1. OBIECTUL CAIETULUI DE SARCINI

Universitatea Dunărea de Jos din Galați își propune să achiziționeze *Servicii de control nedistructiv radiografic 100 % (5 probe sudate) și control distructiv (prelevare, realizare și încercare mecanică a 75 epruvete).*

2. CERINȚE GENERALE

Caietul de sarcini – face parte din documentația de atribuire și constituie ansamblul cerințelor pe bază cărora se elaborează de către fiecare ofertant oferta.

În acest sens orice ofertă prezentată va fi luată în considerare, dar numai în măsura în care aceasta se înscrie în limitele cerințelor din Caietul de sarcini. Ofertarea care nu răspunde cerințelor prevăzute în Caietul de sarcini atrage descalificarea ofertantului.

Prevederile și cerințele Caietului de sarcini au caracter obligatoriu și nu vor exonera ofertantul câștigător de răspunderea de a asigura calitatea serviciilor prestate, prin efectuarea verificărilor necesare sau care sunt prevăzute în standardele și normale în vigoare, privind testarea calității serviciilor.

Se interzice indicarea în documentații a unor specificații tehnice care desemnează procedee speciale ce pot duce la favorizarea sau eliminarea unuia sau mai mulți ofertanți. O astfel de indicație va fi admisă numai cu mențiunea “sau echivalent”.

În aceste condiții se vor indica doar caracteristici tehnice ale lucrărilor și serviciilor ce urmează a fi prestate.

Toate cerințele solicitate în caietul de sarcini sunt obligatorii. Nerespectarea în totalitate a acestora va conduce la declararea ofertei ca fiind neconformă.

3. CONDIȚII DE PARTICIPARE

Situția personală a ofertantului:	
Nivel(uri) specific(e) minim(e) necesar(e) (după caz):	Informații și formalități necesare pentru evaluarea respectării cerințelor menționate:
Cerinta nr. 1 Declarație privind neîncadrarea în prevederile art. 60 din Legea nr. 98/2016 privind achizițiile publice.	Modalitate de îndeplinire: Cerinta se considera îndeplinită prin completarea Formularului nr. 1.

<p>Informații despre conducerea executivă: Prof.dr.ing. Iulian Gabriel BIRSAN – RECTOR Prof.dr.ing. Elena MEREUȚĂ - PRORECTOR cu activitatea didactică Prof. Prof.dr.ing. Gabriela BAHIRIM – PRORECTOR cu activitatea de cercetare științifică Conf.dr.ing. Ștefan BALTĂ – PRORECTOR cu strategii universitare, managementul calității și relația cu studenții Ing. Cezar Ionuț BICHESCU - DIRECTOR General Economic, Investiții și Relații Interanționale</p> <p>Informații despre persoanele care semnează documente emise în legătura sau pentru procedura de atribuire: Prof.dr.ing. Eugen-Victor Cristian RUSU - DIRECTOR CSUD Ec. Raluca Oana VASILACHE - DIRECTOR Direcția management financiar-contabil Ec. Marian DĂNĂILĂ - DIRECTOR Direcția achiziții și investiții Jurist Dragoș Alexandru OPREANU - DIRECTOR Interimar Direcția juridică și resurse umane Oana CHICOS – Consilier juridic Elena-Marinela OPREA – Consilier juridic Maricica FELEA – Sef serviciu financiar Marghiolita BOSNEAGA – Sef serviciu contabilitate Neculai SAVA – Administrator financiar Mariana PLĂSOIANU – Administrator financiar Emilia Daniela TIPLEA – Administrator financiar</p> <p>Informații despre persoanele care fac parte din comisia de evaluare ing. Mariana Iliuță – Administrator de patrimoniu prof.dr.ing. Dănuț Mihăilescu- Conducător doctorat</p>	<p>Ofertanții, terții susținători și subcontractanții nu trebuie să se regăsească în situațiile prevăzute la art. 60 din Legea nr.98/2016.</p>
<p>Capacitatea de exercitare a activității profesionale</p>	
<p>Nivel specific minim necesar:</p>	<p>Informații și formalități necesare pentru evaluarea respectării cerințelor menționate:</p>
<p>Cerința nr. 1 Operatorii economici ce depun oferta trebuie să dovedească o formă de înregistrare în condițiile legii din țara de rezidență, din care să reiasă că operatorul economic este legal constituit, că nu se află în niciuna dintre situațiile de anulare a constituirii precum și faptul că are capacitatea profesională de a realiza activitățile care fac</p>	<p>Cerința se consideră îndeplinită prin prezentarea certificatului constatator emis de ONRC. Pentru persoanele juridice străine Se va prezenta document care dovedește o formă de înregistrare/atestare. Pentru persoane fizice Se va prezenta document edificator prin</p>

<p>obiectul contractului.</p> <p>Atestarea formei de înregistrare profesională a operatorului economic ofertant:</p> <p>a) pentru persoane juridice/fizice române:</p> <p>1) pentru persoane juridice: Certificat constatator emis de Oficiul Registrului Comerțului de pe lângă Tribunalul județean astfel încât informațiile cuprinse în acesta să fie valabile /reale la data prezentării;</p> <p>2) pentru persoane fizice: Autorizație de funcționare, emisă de Oficiul Registrului Comerțului de pe lângă Tribunalul județean, conform O.U.G. nr. 44/2008 cu modificările și completările ulterioare;</p> <p>b) pentru persoane juridice /fizice straine: Prezentarea de Documente care dovedesc o formă de înregistrare / atestare ori apartenență din punct de vedere profesional din țara de origine a ofertantului traduse în limba română.</p> <p>Se solicită ca obiectul contractului să aibă corespondent în codul CAEN din certificatul constatator emis de ONRC.</p>	<p>care să dovedească o formă de înregistrare ca persoană fizică.</p>
---	---

4. TERMEN DE PRESTARE

Serviciile de control nedistructiv radiografic 100 % (5 probe sudate) și control distructiv (prelevare, realizare și încercare mecanică a 75 epruvete) se vor presta în maximum 30 zile de la semnarea contractului.

5. DESCRIEREA SERVICIILOR

Cerințe tehnice de bază:

- A. **Control nedistructiv radiografic 100 %** (5 probe sudate cu dimensiunile 500 mm x 300 mm x 10 mm din oțel naval EH 36, notate PA-SP, PA-M+R, PF-M+R, PE-M+R și PC-M+R)
- B. **Control distructiv** (5 probe sudate cu dimensiunile 500 mm x 300 mm x 10 mm din oțel naval EH 36, notate PA-SP, PA-M+R, PF-M+R, PE-M+R și PC-M+R) care va cuprinde:
 - Trasarea și prelevarea mecanică a epruvetelor pentru cele 5 probe sudate conform schiței:

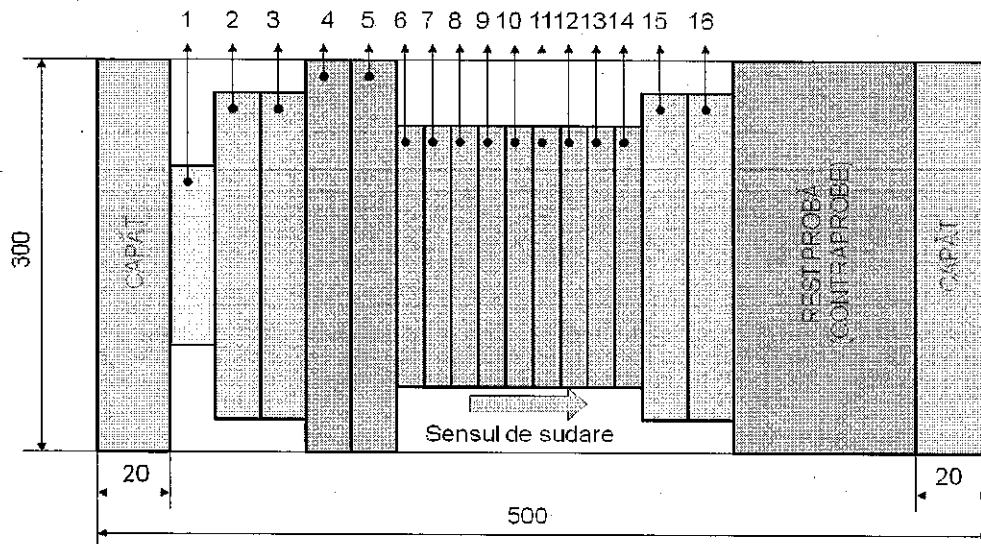

• Realizarea prin prelucrări mecanice a epruvetelor

Din fiecare probă sudată cap la cap, se vor preleva următoarele epruvete pentru încercările mecanice de laborator:

➤ 1 epruvetă pentru examinarea macroscopică și microscopică și încercarea de microduritate Vickers HV 1 (**epruveta nr. 1**) cu lățimea de 10 mm;

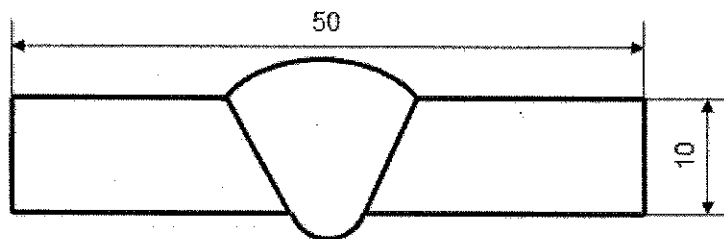

➤ 4 epruvete pentru încercarea la îndoire transversală frontală, **epruvetele nr. 2, 3, 15 și 16**;

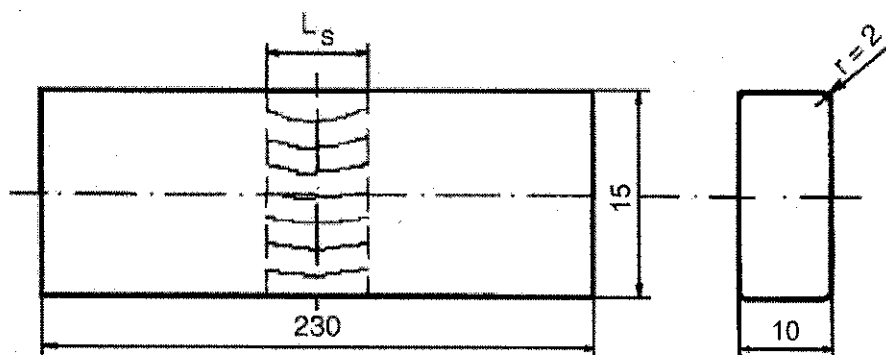

➤ 2 epruvete plate cu porțiunea calibrată pentru încercarea la tracțiune transversală, **epruvetele nr. 4 și 5**;

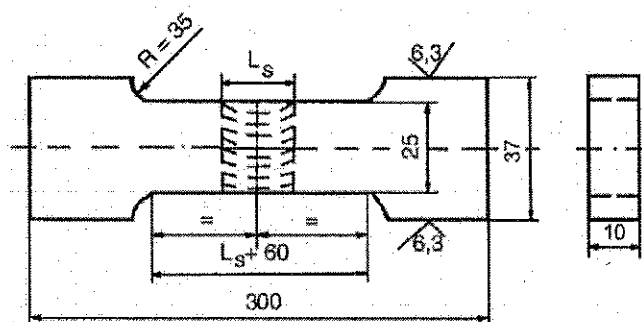

➤ 9 epruvete pentru încercarea la încovoiere prin șoc pe epruvete Charpy cu creștătură în V: trei cu creștătura în centrul sudurii-SUD (**epruvetele nr. 6, 7 și 8**); trei cu creștătura pe linia de fuziune-LF (**epruvetele nr. 9, 10 și 11**) și trei cu creștătura în zona influențată termic-ZIT, la o distanță de 2 mm față de linia de fuziune-LF (**epruvetele nr. 12, 13 și 14**).

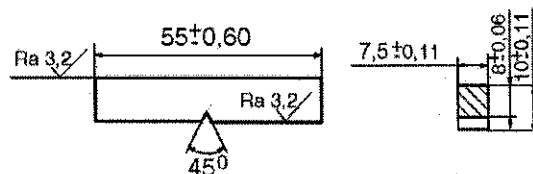

Modul de amplasare a creștăturilor în V este conform figurii (creștătura în centrul sudurii (SUD), a; creștătura pe linia de fuziune (LF), b; creștătura în zona influențată termic (ZIT) la o distanță de 2 mm față de linia de fuziune, c):

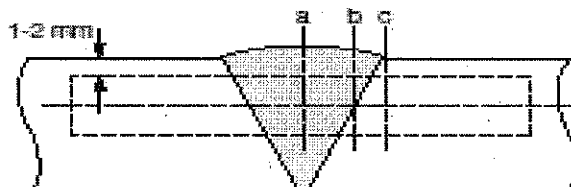

- Încercarea mecanică a epruvetelor pentru fiecare probă sudată (5 probe)
 - 4 epruvete pentru **încercarea la îndoire transversală frontală** (două cu rădăcina comprimată și două cu rădăcina întinsă), la un unghi de 180° pe un dorn cu diametrul de 40 mm (**epruvetele nr. 2, 3, 15 și 16**);
 - 2 epruvete plate cu porțiunea calibrată pentru **încercarea la tracțiune transversală** (**epruvetele nr. 4 și 5**);
 - 9 epruvete pentru **încercarea la încovoiere prin șoc** pe epruvete Charpy cu creștătură în V, la temperatura de -20°C : trei cu creștătura în centrul sudurii-SUD (**epruvetele nr. 6, 7 și 8**); trei cu creștătura pe linia de fuziune-LF (**epruvetele nr. 9, 10 și 11**) și trei cu creștătura în zona influențată termic-ZIT, la o distanță de 2 mm față de linia de fuziune-LF (**epruvetele nr. 12, 13 și 14**).
- Eliberare buletine control nedistructiv
- Eliberare buletine control distructiv

Notă:

Nu se admit oferte alternative.

Ofertele nesemnate și neștampilate vor fi respinse ca neconforme.

6. RECEPȚIA SERVICIILOR

Recepția serviciilor se va face pe baza următoarelor documente:

- Proces verbal de recepție a serviciilor, semnat de reprezentanții beneficiarului și contractantului;
- Buletine control nedistructiv;
- Buletine control distructiv.

7. PROPUNEREA FINANCIARĂ

Oferța financiară va fi prezentată conform **Formulelor nr. 4 și 5**, din secțiunea formulare.

8. PLATA SERVICIILOR

Plata se va efectua cu OP, în contul contractantului deschis la Trezoreria statului, în termen de max. 30 zile de la prestarea serviciilor și semnarea de ambele părți a procesului verbal de recepție a acestora.

9. PREVEDERI CONTRACTUALE

Se va încheia un contract pentru o perioadă de 60 zile (termen de plată inclus).

Nu se acceptă actualizarea prețului contractului.

Răspunderea pentru conținutul caietului de sarcini aparține persoanei din departamentul/ compartimentul autorității contractante ce procedează la întocmirea acestuia, pe baza necesităților asumate de beneficiar.

Întocmit,

Conducător doctorat

Prof. dr. ing. Dănuț Mihăilescu

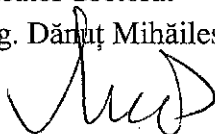

MODELE DE FORMULARE

Lista formularelor:

- Formularul – 1 Declarație privind neîncadrarea în prevederile art. 60 din Legea nr. 98/2016;*
- Formularul – 2 Declarație privind sănătatea și securitatea în muncă;*
- Formularul – 3 Propunere tehnică pentru atribuirea contractului;*
- Formularul – 4 Formular de ofertă (propunere financiară) pentru atribuirea contractului;*
- Formularul – 5 Centralizator de prețuri;*

**Declarație privind neîncadrarea în prevederile art. 60
din Legea nr.98/2016**

Subsemnatul(a)..... (denumirea, numele operatorului economic), în calitate de ofertant / ofertant asociat / subcontractant /terț susținător la procedura de (se menționează procedura) pentru atribuirea contractului de achiziție publică având ca

obiect (denumire serviciu și codul CPV), la data de (zi/lună/an), organizată de Universitatea Dunărea de Jos din Galați, declară pe propria răspundere că:

- nu am drept membri în cadrul consiliului de administrație/organ de conducere sau de supervizare,
- nu am acționari ori asociați persoane care sunt soț/soție, rudă sau afin până la gradul al doilea inclusiv sau nu se află în relații comerciale, astfel cum sunt acestea prevăzute la art. 60 alin. (1) lit.d) din Legea nr. 98/2016 cu modificările și completările ulterioare, cu persoanele ce dețin funcții de decizie în cadrul Universității Dunărea de Jos din Galați.

Subsemnatul declară că informațiile furnizate sunt complete și corecte în fiecare detaliu și înțeleg că autoritatea contractantă are dreptul de a solicita, în scopul verificării și confirmării declarațiilor orice documente doveditoare de care dispunem.

Înțeleg că în cazul în care această declarație nu este conformă cu realitatea sunt pasibil de încălcarea prevederilor legislației penale privind falsul în declarații.

Semnătura ofertantului sau a reprezentantului ofertantului

Numele și prenumele semnatarului

Capacitate de semnătura

Detalii despre ofertant

Numele ofertantului

Țara de reședință

Adresa

Adresa de corespondență (dacă este diferită)

Telefon / Fax

Data

Operator Economic

.....
(denumirea)**DECLARATIE PRIVIND SANATATEA SI SECURITATEA IN MUNCA**

Subsemnatul (nume si prenume), reprezentant imputernicit al(denumirea operatorului economic), declar pe propria raspundere ca ma anagajez sa prestez serviciile pe parcursul indeplinirii contractului, in conformitate cu regulile obligatorii referitoare la conditiile de munca si de protectie a muncii, care sunt in vigoare in Romania.

De asemenea, declar pe propria raspundere ca la elaborare ofertei am tinut cont de obligatiile referitoare la conditiile de munca si de protectie a muncii, si am inclus costul pentru indeplinirea acestor obligatii.

Totodata, declar ca am luat la cunostinta de prevederile art 326 « Falsul în Declarații » din Codul Penal referitor la « Declararea necorespunzătoare a adevărului, făcută unui organ sau instituții de stat ori unei alte unități în vederea producerii unei consecințe juridice, pentru sine sau pentru altul, atunci când, potrivit legii ori împrejurărilor, declarația făcută servește pentru producerea acelei consecințe, se pedepsește cu închisoare de la 3 luni la 2 ani sau cu amenda »

Semnăturaofertantuluisau a reprezentantuluiofertantului

.....

Numeșiprenumelesemnatarului

.....

Capacitate de semnătura

.....

Detaliidespreofertant.....

Adresa de e-mail

.....

Numeleofertantului

.....

Țara de reședință

.....

Adresa

.....

Adresa de corespondență (dacăestediferită)

.....

Telefon / Fax

.....

Data

.....

OFERTANTUL
(DENUMIREA/NUMELE)

PROPUNERE TEHNICA

NR.CRT.	CERINȚE AUTORITATE CONTRACTANTĂ	OFERTĂ PRESTATOR
1.		
2.		
3.		
4.		
5.		
6.		
7.		
8.		
9.		

OBSERVAȚIE:

Semnătura ofertantului sau a reprezentantului ofertantului

Numele și prenumele semnatarului

Capacitate de semnătură

Detalii despre ofertant

Adresa de e-mail

Numele ofertantului

Țara de reședință

Adresa

Adresa de corespondență (dacă este diferită)

Telefon / Fax

Data

Operator Economic

.....
(denumirea)

FORMULAR DE OFERTĂ

1. Examinând documentația de atribuire, subsemnatul/ subsemnata, reprezentanți ai ofertantului (denumirea/numele ofertantului), ne oferim ca, în conformitate cu prevederile și cerințele cuprinse în documentația mai sus menționată, să prestăm..... pentru suma de (suma în litere și în cifre pentru unul sau mai multe lot-uri de produse), plătită în RON, după recepția serviciilor, la care se adaugă taxa pe valoarea adăugată în valoare de lei. (suma în litere și în cifre pentru unul sau mai multe lot-uri de produse)
2. Ne angajăm ca, în conformitate cu prevederile și cerințele cuprinse în documentația mai sus menționată să prestăm cu respectarea tuturor cerințelor din Caietul de Sarcini și documentația de atribuire, prezenta declarație făcând parte din propunerea tehnică pe care o formulăm. De asemenea, ne asumăm angajamentul de a onora toate solicitările autorității contractante privind prestarea serviciilor.
3. Ne angajăm ca, în cazul în care ofertanoastră este stabilită ca câștigătoare, să prestăm serviciile în graficul de timp anexat.
4. Ne angajăm să menținem această ofertă valabilă pentru o durată de zile, (durata în litere și cifre), respectiv până la data de (ziua/luna/anul), și ea va rămâne obligatorie pentru noi și poate fi acceptată oricând înainte de expirarea perioadei de valabilitate.
5. Până la încheierea și semnarea contractului, această ofertă, împreună cu comunicarea transmisă de dumneavoastră, prin care oferta noastră este stabilită ca câștigătoare, vor constitui un contract angajant între noi.
6. Precizăm ca:
 - depunem oferta alternativă, ale cărei detalii sunt prezentate într-un formular de ofertă separat, marcat în mod clar "alternativă";
 - nu depunem oferta alternativă.
 (se bifează opțiunea corespunzătoare)
7. Înțelegem că nu suntem obligați să acceptăm oferta cu cel mai scăzut preț sau orice altă ofertă pe care o puteți primi.

Semnătura ofertantului sau a reprezentantului ofertantului.....

Numele și prenumele semnatarului

Capacitate de semnătură

Detalii despre ofertant.....

Adresa de e-mail

Numele ofertantului

Țara de reședință

Adresa

Adresa de corespondență (dacă este diferită)

Telefon / Fax

Data

Operator Economic

.....
(denumirea)**CENTRALIZATOR DE PREȚURI**

Nr. Crt.	Servicii care se executa	Nr. Probe sudate	Pret unitar fara TVA (lei)	Valoare fara TVA (lei)	TVA (lei)
1	Servicii de control nedistructiv radiografic 100 % (5 probe sudate) și control distructiv (prelevare, realizare și încercare mecanica a 75 epruvete)	5			
Total					

Semnătura ofertantului sau a reprezentantului ofertantului

.....

Numele și prenumele semnatarului

.....

Capacitate de semnătura

.....

Detalii despre ofertant

Adresa de e-mail

.....

Numele ofertantului

.....

Țara de reședință

.....

Adresa

.....

Adresa de corespondență (dacă este diferită)

.....

Telefon / Fax

.....

Data

.....